

  
**ESPURNES  
BARROQUES**

MÚSICA I  
EXPERIÈNCIES  
AL TERRITORI  
BARROC

## Bach en somnis

G. FLOTATS, A. PAPP, R. ESQUIUS i E. VILLEGAS



Diumenge 7 de juny del 2026, 17:30h i 19:30h.

---

Molí dels Cups  
OLIUS (SOLSONÈS)

# Valora'ns

Escaneja aquest codi QR i valora els concerts  
d'Espurnes Barroques 2026:



LA TEVA OPINIÓ ENS  
AJUDA A MILLORAR.

GRÀCIES!

Espurnes Barroques és membre de:



JM Catalunya



Coordinadora  
Catalana de Fundacions

# Programa

---

## **Alexander Papp (2000)**

*Reflections - Suite n. 2*

Self

Unconscious (Reflections on the Prelude BWV 1008)

## **Johann Sebastian Bach (1685-1750)**

*Suite per a violoncel n. 2 en re menor, BWV 1008*

Prelude

Allemande

## **A. Papp**

The Shadow (Reflections on the Allemande BWV 1008)

## **J. S. Bach**

Courante

Sarabande

## **A. Papp**

Dream (Reflections on the Sarabande BWV 1008)

## **J. S. Bach**

Menuet I, II

Gigue

## **A. Papp**

Aion (Reflections on the Gigue and the whole suite BWV 1008)

\*Nota:

“La llavor” musical d'aquest projecte neix d'una beca de creació de La Mare Cultural de l'any 2024.

Durada aproximada: 90' sense pausa

# Notes al programa

---

## Bach al molí

Un dels acudits cultes més reeixits i recurrents de l'àmbit musical és el que associa la música de Bach amb el fluir natural del “rierol” que sorgeix de la traducció literal del seu cognom. Costa no pensar-hi en un festival com Espurnes Barroques, que fa del marc del paisatge la seva marca d'identitat, lligant-lo especialment a la natura, a l'arquitectura antiga i al pas del temps. Valgui l'exemple personal que, en una edició recent, em féu testimoni d'una aranya completant la seva teranyina a un arbust amb les notes finals de l'*Art de la Fuga*, interpretat en unes ruïnes eclesials mig obertes al paisatge. Semblava que el teixit i la música obeïssin una mateixa lògica: fil rere fil, veu rere veu, anava apareixent una arquitectura sencera sense que poguéssim distingir exactament on començaven o on acabaven l'una i l'altra.

Aquesta vegada som encara més a prop del símil aquàtic original, o “corrent” de l'acudit (*running gag*), que només s'engendra en el transcórrer i no pot rebre una visibilització més palpable que en el molí d'aigua. L'aigua fa girar el molí tal com la música treballa el temps: el transforma en memòria, en ressonància. Però aquí no importa només la fluïdesa horitzontal. També estem impel·lits a seguir l'aigua en profunditat, a preguntar-nos què podem rescatar del pou, i si allò rescatat és una relíquia amagada per protegir-la de les inclemències dels nous temps, tal com ens diu la tradició sobre el pou on es va trobar la Mare de Déu del Claustre de Solsona, els Goigs de la qual se citen al concert d'avui. La història de la tradició ens mostra com la cura i conservació d'un objecte valuós a través del temps no és en sí mateixa rígida ni museal, sinó que, passant per la transmissió oral de generació en generació, consolida una familiaritat per la qual aquest objecte deixa de ser objecte històric per esdevenir llegendari, sempre viu en la consciència col·lectiva. Similarment, en el pou de l'art, la gran obra guarda zones invisibles, inaudibles, fins que una sensibilitat futura —una sola consciència que la revisita o moltes que la reinterpreten— la pot escoltar.

Així, la relació entre Bach i l'electrònica que proposa Alexander Papp no consisteix a “modernitzar” Bach ni a manipular-lo des de fora. Més aviat, la ressonància del violoncel i la reverberació electrònica es comporten com una escolta i una reescolta. Com si certes possibilitats amagades dins aquesta música emergissin avui amb una altra llum, una altra textura, una altra respiració sonora. Bach va engegar un moviment que cercava nous oients, d'entre els quals Alexander Papp n'és un d'actual, que, al seu torn, troba noves formes d'escolta. I és només mitjançant aquestes reinterpretacions que es renova la presència de l'obra anterior i s'estimula la creació de noves obres.

Aquestes lectures es reconnecten amb la dimensió horitzontal —el flux de què parlàvem al començament— reduïda aquí a una sola línia melòdica de violoncel, que, tanmateix, suggereix múltiples plans ressonants: polifonia implícita. Però ja hem vist que aquesta polifonia habita tota escolta musical a través del temps. I el fet que hi hagi aquesta afinitat entre compondre moltes veus, escoltar-ne moltes altres i ser-ne un mateix una més, dona l'indici decisiu per a la proposta teatral complementària de Marc Angelet i Josep Barcons, que converteix el concert en alguna cosa més que una audició convencional. El públic no és només espectador passiu; comparteix espai, gest i consciència amb allò que succeeix. El concert es mira també a si mateix.

Les suites per a violoncel de Bach tenen encara alguna cosa molt física i corporal. Són formes de dansa, i això es nota en el moviment mateix de l'arquet i en la respiració de les frases. A la *Segona Suite*, ombrívola i introspectiva en contrast amb la predecessora, aquesta corporeïtat sembla despullar-se encara més: des del començament, la música avança amb una tensió fràgil, com si busqués l'equilibri sense acabar de reposar-hi mai del tot. Sembla com si la melodia desafiés l'harmonia, la retorqués, blasmant tota l'*hybris* barroca; tanmateix, la teranyina o el cabal resultants ens ho mostren en perspectiva: no hi ha desequilibri, però tampoc equilibri entre forces oposades, perquè és una sola força la que emana i ho genera tot. Som més lluny del context sacre, cerimoniós i més a prop d'un ambient secular i íntim que ens instal·la en un espai espiritual més natural i essencial, la fusta, la vibració, l'aigua, l'eco electroacústic, un munt de capes superposades que s'amalgamen com pales a l'eix rotatori del molí.

Avui doncs no escoltem simplement una obra antiga i una de contemporània juxtaposades, sinó una mateixa corrent sonora que travessa èpoques diferents. La transformació electrònica és recepció expandida fins al regne de la creativitat, de manera anàloga a com la receptivitat del públic és convidada per la posada en escena a aquest mateix regne en què creació i recepció participen plegades a través de temps i èpoques. Ser conscient de ser actor o públic en una representació és clau en aquest procés, en el sentit que esdevenir conscient de viure experiències, possibilita el viure'n de diferents. Sentir-se part d'una tradició possibilita renovar-la desde un llenguatge propi. De l'escolta actual de Papp ens resta aquell aspecte més pur de la forma: estructura i variació, presència i transformació en temps real, inserides en el rierol i el molí, alhora que el matis emocional momentani, que fa sentir un instant més turbulent dins de la corrent; instant traduït a estat emocional de melancolia: el gest inicial que Bach llança i que Alexander Papp reprèn i *re-imagina*.

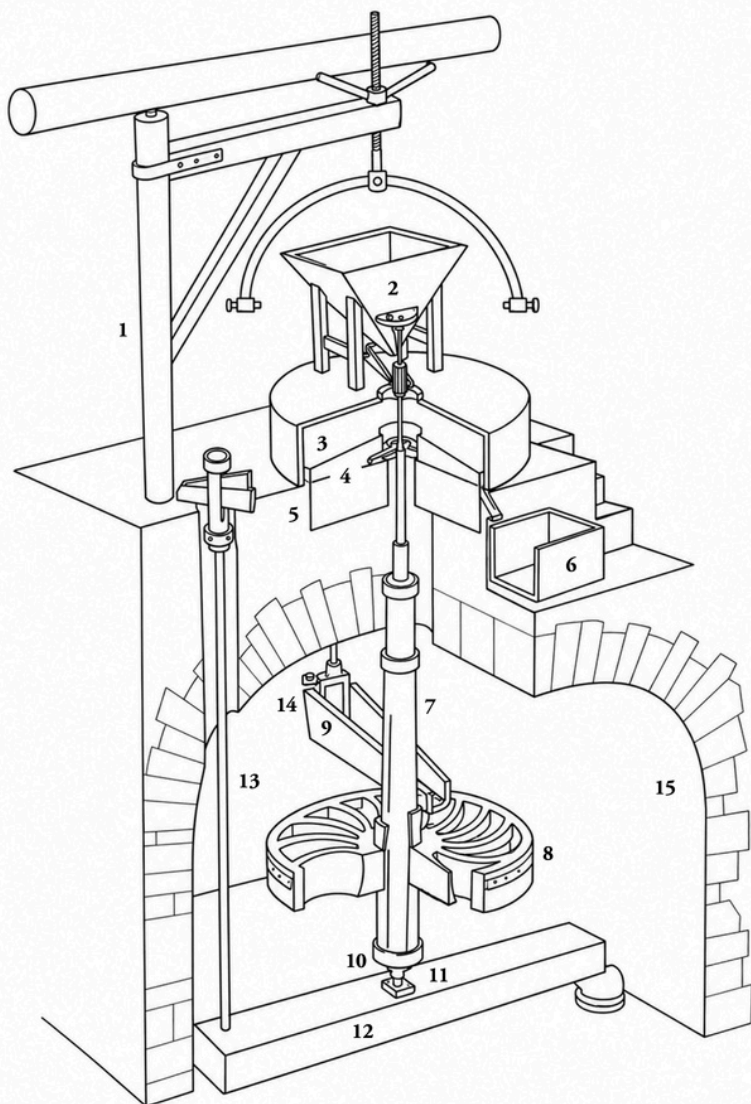

### *Croquis del mecanisme del molí fariner*

*Les peces principals són:*

*la cabra (1); la tremuja (2); la mola volandera (3); la nailla (4); la mola sotana (5); la farnera (6); l'arbre (7); el rodet (8); la canal (9); l'agulla (10); el dau (11), el banc (12); el templador (13); la comporta (14); el carcabà o la cacau (15).*

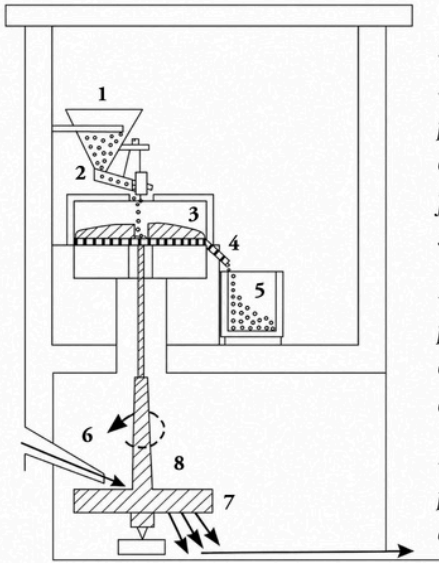

**Esquema del funcionament del molí fariner.**

El recorregut del gra i la farina, representat per punts, comença a la tremuja(1), d'on passa al canaló (2) que porta el gra fins la mola (3). Una vegada mòlt, el gra surt pel farinal (4) i cau a la farnera (5).

El recorregut de l'aigua, representat per fletxes, comença per la canal (6) des d'on cau sobre el rodet (7), fent que giri, després s'escola fins l'exterior.

El rodet (7), l'arbre (8) i la mola volandera (3), peces ratllades, són les úniques que giren, alhora, en el molí fariner.

Esquemes fets a partir de J. Bolòs i J. Nuet, *Els molins fariners*, Ketres, Barcelona, 1983.

Per conèixer el **funcionament dels molins fariners**, podeu consultar les pàgines 110-123 d'aquesta publicació:



Per saber-ne més en el seu **context al sud del Solsonès**, podeu obrir el següent enllaç:



# Fitxa artística i biografies

---

Gerard Flotats, *violoncel*

Alexander Papp, *electrònica i composició*

Roc Esquius, *actor*

Ernest Villegas, *actor*

Marc Angelet, *direcció escènica i assessorament dramàtic*

Josep Barcons, *idea original, guió i dramaturgia*

Joan Solé, *disseny de llums*

*Vestuari cedit pel Foment Cultural de Súria.*

## GERARD FLOTATS

El violoncel·lista català Gerard Flotats és un músic versàtil que abasta un ampli repertori, des del barroc amb instruments històrics fins a la música contemporània amb electrònica. Guardonat als concursos "Primer Palau" i "Royal Over-Seas League", ha actuat en sales com el Wigmore Hall, el Palau de la Música, el King's Place de Londres i la Pierre Boulez Saal de Berlín.

S'ha format amb Frans Helmerson a la Barenboim-Said Akademie de Berlín, on ha obtingut el Diploma d'Artista, i continua treballant amb ell a l'Accademia Stauffer de Cremona. Gerard Flotats es va graduar amb honors als estudis de grau i màster a la Royal Academy of Music de Londres amb Hannah Roberts. Ha treballat amb mestres com Steven Isserlis, Mischa Maisky, Miklós Perényi, Jens Peter Maintz i Steven Doane, i té un profund agraïment pels seus mentors Richard May i Xavier Roig, sent aquest últim qui el va iniciar amb el violoncel a l'escola de música de Solsona i al Conservatori de Cervera.

Ha estat convidat a festivals internacionals com Edinburgh International Festival, Heidelberger Frühling, Kronberg Cello Festival, Yellow Barn, IMS Prussia Cove, i Schleswig-Holstein Musik Festival. Amant de la música de cambra, ha col·laborat amb artistes com Alasdair Beatson, Daniel Hope i Anthony Marwood. Toca un violoncel de la família Amati de la dècada de 1680.

## ALEXANDER PAPP

Alexander Papp és un jove compositor britànic les obres del qual han estat interpretades en espais prestigiosos del Regne Unit com ara el Liverpool Philharmonic Hall, St John's Smith Square, Wigmore Hall i la Purcell Room del Southbank Centre. Ha treballat amb artistes com el Riot Ensemble, els Carice Singers, Ensemble 10/10 i Flow Unit 3, així com amb la London Chamber Orchestra. La seva música també s'ha emès al programa New Music Show de BBC Radio 3 i ha estat interpretada internacionalment a Alemanya, Itàlia, Espanya i Àustria. Ha rebut classes de noms reconeguts com Augusta Read Thomas, Brett Dean, Daniel Kidane, Fabian Panisello, Hans Abrahamsen, Hannah Kendall, Nico Muhly i Ryan Wigglesworth.

És director artístic i director musical del recentment fundat ensemble de música contemporània [flux], amb l'objectiu d'encarregar i interpretar música nova d'arreu del món, juntament amb obres mestres del segle XX.

Va obtenir una beca WH and George Myddleton Award per estudiar composició a la Royal Academy of Music de Londres amb Philip Cashian i Rubens Askenar, amb el suport de la Ralph Vaughan Williams Foundation i la Countess of Munster Musical Trust. Té un grau i un màster (amb honors) de primera classe amb distinció, el Dip RAM, i va rebre el premi Alumni Development Prize. Actualment és Manson Fellow a la Royal Academy.

## ROC ESQUIUS

Actor, dramaturg i director format a la Sala Beckett i l'Estudi Nancy Tuñón de Barcelona, fundador i membre actiu de la Companyia Dara i del laboratori Peripècies a la Sala Beckett. Nascut a Súria, Roc Esquius també és Enginyer informàtic i tecnòleg, així com monitor de lleure i altres formacions eclèctiques.

És autor d'*Me*, *El Catalon d'una nit d'estiu*, *Mars Joan*, *Els pastors de la Martina*, *Claqué o no*, *Likes*, *Sàpiens*, *ELI* i *L'Altre*. Les sis primeres obres van ser estrenades per la companyia Dara, a Barcelona, amb gira per Catalunya i Madrid. *Sàpiens* fou estrenada amb direcció de Sergi Belbel i, *ELI*, d'Antonio Calvo. En audiovisuals, ha col·laborat en el guió de *Si no t'hagués conegut*, una sèrie de televisió creada per Sergi Belbel i ha creat el curt *#Coronfinats*.

Roc Esquius combina la dramàturgia i direcció amb la interpretació. Com a actor, ha participat en diversos espectacles a teatres de Barcelona, Catalunya i Madrid, amb la seva companyia. També ha fet d'actor en altres espectacles de la mà de Sergi Belbel, Guillem Clua i Josep Sala, i Sergi Manel Alonso, entre d'altres. En audiovisual, destaca el treball a *La Riera* de TV3 durant tres temporades, la pel·lícula *H0us3*, amb paper protagonista, i altres ficcions. Com a autor també elabora textos per a empreses així com esdeveniments personalitzats, gales, formacions i altres encàrrecs. Des de fa un parell d'anys, també, exerceix de professor a Porta4 de muntatge teatral.

## ERNEST VILLEGAS

Ernest Villegas és un actor format al Col·legi del Teatre de Barcelona. Amb una trajectòria sòlida i versàtil, ha desenvolupat la seva carrera en teatre, televisió i cinema, treballant amb alguns dels directors més destacats de l'escena catalana. En teatre, ha participat en muntatges com *La reina de la bellesa de Leenane*, *Un obús al cor*, *Cels*, *Hedda Gabler*, *L'inspector*, *La plaça del Diamant* o *Jugar amb un tigre*, sota la direcció de noms com Julio Manrique, Oriol Broggi, David Selvas, Sergi Belbel o Àlex Rigola. Ha format part de produccions recents com *Lluna plena*, dirigida per Àlex Rigola, i *El barquer*, de Jez Butterworth, dirigida per Julio Manrique al Teatre Lliure, dins la temporada 2025-2026.

En televisió, és conegut pel gran públic pel seu paper de Salva a *Com si fos ahir* de TV3, una de les sèries de més èxit i recorregut de la televisió catalana. També ha participat en sèries com *Nit i dia*, *Infidels*, *Mar de fons* o *Terra baixa*, i ha estat protagonista del telefilm *L'enigma Verdaguer*. En cinema, ha treballat en pel·lícules com *Una pistola en cada mano*, *La nit que va morir l'Elvis* o *Nines russes*.

Villegas combina una intensa activitat escènica amb presència continuada en l'audiovisual, i destaca per la seva solidesa interpretativa i la capacitat d'abordar tant repertori clàssic com dramaturgia contemporània.

## MARC ANGELET

En els seus inicis, treballa com a director i codramaturg amb Artur Rodríguez a la companyia ESTRIP TRIST, amb la què obté diversos premis i reconeixements com la Menció honorífica en el Premi Ignasi Iglésias 1997, el Premi Especial del Jurat en la V Mostra de Teatre de Barcelona, el Segon Premi al Millor Espectacle a Fira Tàrrrega, etc. Fundador de LA GUAPA Teatre on escriu i dirigeix: *OP.B.* (Sala Beckett), *McBeth con queso* (Versus Teatre), *Call Center* (Teatre del Raval - Accèssit al Premi Marqués de Bradomín 2007), *Sopar de Nadal* (Sala Muntaner - Premi Fira Mediterrània 2009), *Genius* (Biblioteca de Catalunya - Finalista XXXIV Premi Born Teatre 2009), *El biògraf* (Sala Beckett - Premi Teatre Principal de Mallorca 2012).

En els següents anys, escriu i és premiat per obres que s'estrenen a la Nau Ivanov, al Teatre Tantarantana, al Teatre Nacional de Catalunya (T6), a Sala Flyhard, al Temporada Alta, al Teatre Lliure, a la Sala Beckett, a La Villarroel, al Festival Grec, al Club Capitol, a la Sala La Planeta, etc. Ha escrit *Laponia* amb Cristina Clemente, estrenada a Barcelona (Club Capitol), a Madrid (Teatro Maravillas, fent tres temporades) i amb estrenes internacionals a Itàlia, República Txeca, EEUU, Croàcia, Eslovènia, Perú, Uruguai, Argentina, etc.

La producció resulta guanyadora de 4 Premios ACE (Millor producció, Millor Comèdia, entre d'altres). També amb Cristina Clemente escriu *Una teràpia integral*, estrenada a Barcelona a la Sala Villarroel i al Teatre Goya, al Teatro Fígaro de Madrid (tres temporades), i amb estrenes internacionals a Argentina, Ecuador, Puerto Rico, Veneçuela, Itàlia i Grècia. *Conspiranoia*, escrita amb Jordi Casanovas, ha estat estrenada a la Sala Villarroel de Barcelona i al Teatro Alcazar de Madrid.

Com a director, ha dirigit *Fang i setge* de Marc Rosich i Josep Pedrals al Teatre Victòria de Barcelona, *Mala broma* de Jordi Casanovas a la Sala Muntaner, *Artaban* de Marc Rosich i Marc Sambola al Teatre Condal, *Infanticida* de Caterina Albert i Clara Peya, a la Sala Atrium, al Teatre Nacional de Catalunya i a la Sala Beckett (Premi de la Crítica Millor Musical 2020). També treballa com a guionista a *Com si fos ahir* de TV3, i ha estat redactor de continguts a Com Radio i Onda Cero. Ha impratit classes d'interpretació a Aules, El Col·legi del Teatre i de guió i dramaturgia a ITES, Obrador Sala Beckett, i a l'ESCAC.

## Tast gastronòmic

---

**La Cabana d'en Geli** - [lacabanadengeli.es](http://lacabanadengeli.es)

**Territori de Masies** - [territoridemasies.cat](http://territoridemasies.cat)

**El Forn Antic** - [elfornantic.com](http://elfornantic.com)

**Casa Dalmases** - [casadalmases.org](http://casadalmases.org)

